



OPERATING INSTRUCTIONS

Instrucciones de funcionamiento

คู่มือการใช้
操作説明書
تعليمات التشغيل

MODEL
MODELO

รุ่น
型號
الموديل

20ASB, 25ASB, 30ASB

INSTALLATION CAUTIONS PRECAUCIONES AL HACER LA INSTALACION

คำแนะนําการติดตั้ง 裝配注意事項 تحذيرات عند التركيب

1. Do not install this fan where it could be directly exposed to water or excess vapor.
 2. Never install this fan in the ceiling.
 3. Keep more than 1 meter away from cooking equipment.
 4. Use this fan at the rated voltage and frequency indicated on the name plate.
 5. If exposed to direct rainfall, cover with the outdoor hood (sold separately).
 6. Be sure to provide an appropriate ventilation opening.
 7. For duct and partition fans, precautions must be taken to avoid the back-flow of gases into the room from the open flue of gas or other open-fire appliances.
 8. There should be a double poles single throw switch with minimum 3mm contact gap in the fixed installation circuit.
1. No instale esta unidad donde pudiera exponerse a salpicaduras directas de agua o a exceso de vapor.
 2. No la instale nunca en el cielo raso.
 3. La instalación debe hacerse a más de 1 metro de los aparatos de cocina.
 4. Use el extractor a la tensión y frecuencia nominales, indicadas en la placa rotulada.
 5. Si se deja en un lugar expuesto a la lluvia, use la cubierta protectora (en venta por separado).
 6. Se debe abrir una abertura apropiada para el paso de aire.
 7. Adopte medidas apropiada para evitar que el gas sopla al interior al revés a través de los tubos generales o tubos cocinas cuando monta los tubos y los ventiladores.
 8. Se debe haber un polos dobles singularizan que el interruptor del tiro con el mínimo 3mm hueco del contacto en el circuito de la instalación fijo.

1. อย่าติดตั้งเครื่องนี้ในที่ซึ่งอาจจะถูกน้ำสาดกระเซ็น หรือไอน้ำเกาะ
2. ห้ามติดตั้งพัดลมนี้บนเพดาน
3. เว้นระยะให้ห่างจากอุปกรณ์เครื่องครัวต่างๆ เกินกว่า 1 เมตรขึ้นไป
4. ควรใช้พัดลมนี้กับความถี่และโวลเตจให้ตรงตามที่กำหนดไว้ในแผ่นป้าย
5. ถ้ามีฝนตกลงมากระหนาบ ขอให้ปิดด้วยฝาภายนอก (ขายต่างหาก)
6. ต้องเปิดห้องให้โปร่งพอที่จะทำการถ่ายเท และหมุนเวียนอากาศได้เพียงพอ
7. เวลาติดตั้งท่อระบายอากาศหรือพัดลมดูดอากาศเวลาติดตั้งท่อระบายอากาศหรือพัดลมดูดอากาศ โดยผ่านท่อระบายอากาศธรรมดาหรือท่อระบายอากาศของเครื่องครัว
8. ควรติดตั้งสวิตช์ที่มีขั้วเว้นระยะจุดสัมผัสไม่ต่ำกว่า 3mm ในการติดตั้งวงจรไฟฟ้า

1. 不要把排氣扇安裝在容易被水噴到，或烟霧，水氣過多的地方。
2. 不要把排氣扇裝在天花板上。
3. 安裝於離高溫器具一米以上距離的地方。
4. 須根據已標明的額定電壓及頻率使用排氣扇。
5. 在室外使用時請把室外罩(另購)安裝上。
6. 必需安裝在通風口的位置上。
7. 在安裝管道或隔牆抽氣扇時，請採取適當的措施以防止氣體從一般的排氣管或炊具排氣管倒流回室內。
8. 安裝時，需在供電線路中安裝其觸點間距不少於3毫米的雙極斷開裝置。

1. ممنوع تركيب هذه الوحدة في الأماكن التي تتعرض فيها للرش المباشر بالماء أو البخار الزائد .

2. ممنوع تركيب هذه المروحة في السقف .

3. أترك مسافة أكثر من 1 متر بعيداً عن أدوات الطبخ عند تركيب هذه المروحة .

4. استخدم المروحة علي الجهد و التردد المعدل المذكور علي لوحة التقسيمية .

5. يجب التغطية بواسطة الغطاء الخارجي في حالة التعرض لسقوط المطر المباشر (الغطاء يباع منفصلاً) .

6. تأكد من تزويد فتحة تهوية مناسبة .

7. عندما تركيب مروحة لطرد الهواء الجدار المجاورة أو الأنيوب , اتخاذ تدابير المناسبة لوقاية الغاز ارتاد داخل الغرفة من ماسورة الانفلات أو ماسورة الانفلات الطباخ .

8. يجب تركيب جهاز التقطيع بقطبين (مسافة نقطة الالتماس أكثر من 3 مم) .

في دارة تزويد الكهرباء عند التركيب .

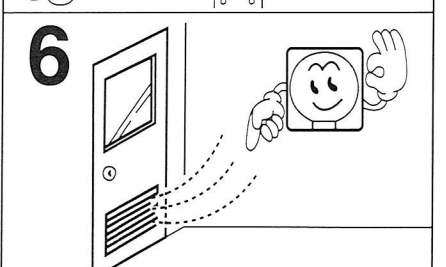
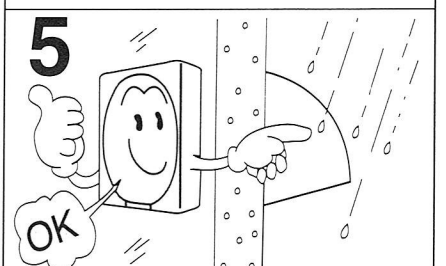
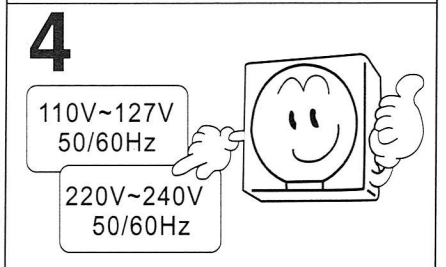
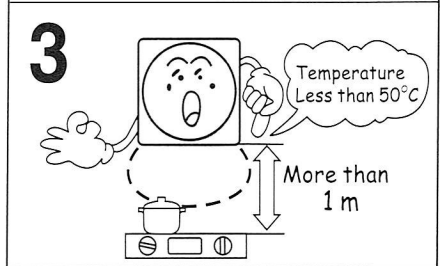
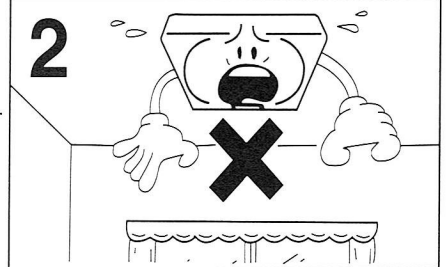
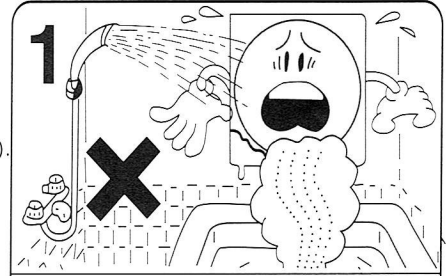

HOW TO INSTALL

MANERA DE HACER LA INSTALACION

วิธีการติดตั้ง

装配方法

طريقة التركيب

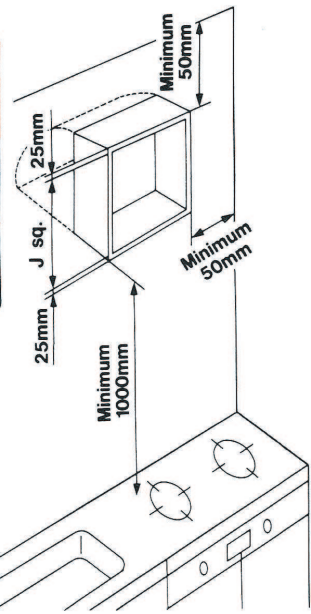

Wood frame
Marco de madera

ไม้ 木架 الهيكال الحشى

Body
Cuerpo
ตัวเครื่อง
扇身
الصرة

Motor
Motor
มอเตอร์
電動馬達
موتور

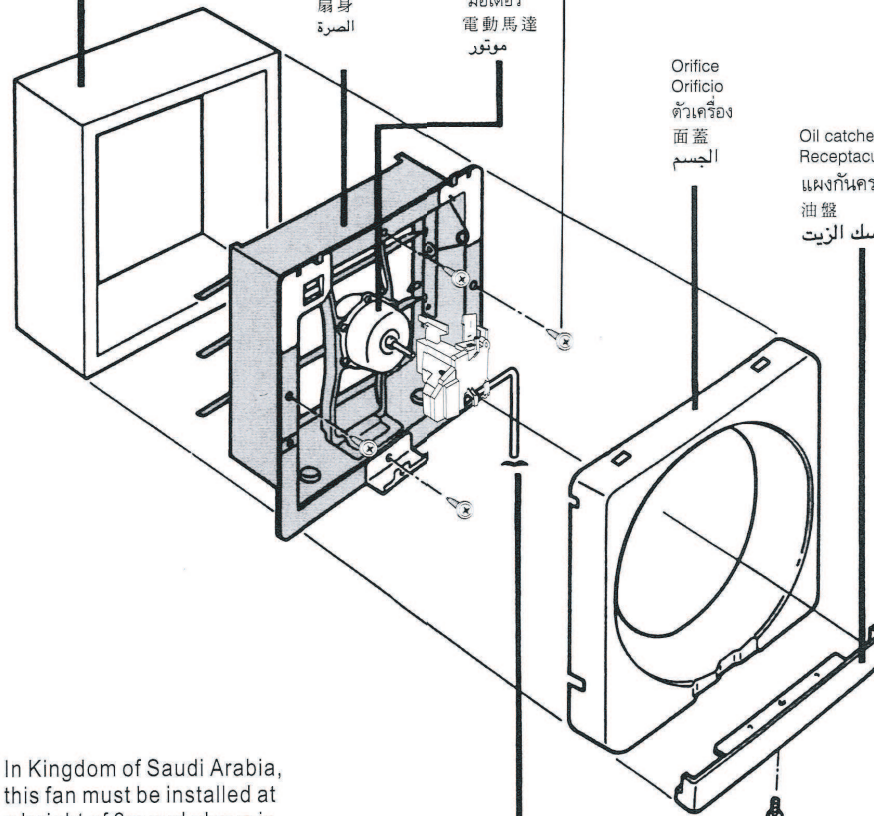

Orifice
Orificio
ตัวเครื่อง
面蓋
الجسم

Oil catcher
Receptaculo de grasa
แผงกันคราบน้ำมัน
油盤
ماسك الزيت

Blade assembly
Conjunto de las paletas
ใบพัด 扇葉組合
تركيب الريش

Spinner
Ojiva
ส่วนหน้า
旋鈕
الفوهة

Accessories Accesorios

อุปกรณ์ที่ใช้ในการติดตั้ง 附屬品 الملحقات

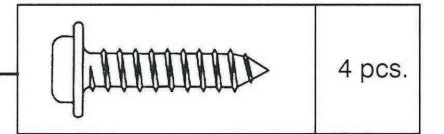

Power cord
Cable de corriente
สายไฟ 電線
سلك القدرة

Knurled thumbscrew
Tornillo de cabeza moleteada
บิดขันสกรูแบบมีหัวจับให้แน่น
自鎖螺絲
مسمار ملولب ابهامي

Model No.	A	B	C	D	E	J	K
20ASB	300	312	240	50	90	250	200
25ASB	350	362	290	45	90	300	250
30ASB	400	412	340	45	90	350	300

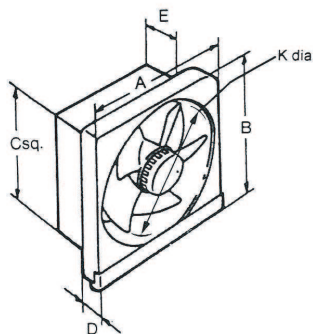

In Kingdom of Saudi Arabia, this fan must be installed at a height of 2m and above in compliance with Saudi Arabian Standard.

السعودية يجب تركيب المروحة على المقاييس السعودية في المملكة العربية ارتفاع ٢ م و أعلى وذلك للموافق مع

MAINTENANCE PRECAUTIONS PRECAUCIONES PARA EL MANTENIMIENTO

คำแนะนำการรักษารอง

保養方法

تحذيرات الصيانة

1. First, ensure that the fan is switched off.
2. Never use petrol, benzene, thinner or any other such chemicals for cleaning the ventilating fan.
3. Do not allow water to contact electrical parts such as motor.

1. Ante todo, cerciórese de que el extractor esté apagado.
2. No use nunca petróleo, bencina, diluyentes, productos para limpieza en seco o materiales semejantes para limpiar el extractor.
3. No deje que entre agua en las piezas eléctricas, por ejemplo en los motores.

1. ก่อนอื่นต้องแน่ใจว่า สวิตช์พัดลมได้ปิดลงเรียบร้อยแล้ว
2. ห้ามใช้น้ำมันหล่อลื่น เบนซิน ทินเนอร์ หรือสิ่งอื่นๆ เช่น น้ำยาเคมี ในการทำความสะอาดพัดลมดูดอากาศ
3. อย่าให้น้ำมากระทบชิ้นส่วนไฟฟ้าอย่างเช่น มอเตอร์

1. 首先，確保抽氣扇的電源是被關掉的。
2. 千萬不要用汽油、苯、溶劑或任何類似的化學藥物清洗這抽氣扇。
3. 電動馬達等電器元件絕對不能接觸到水份。

- ١ - أولاً، تأكد من فصل قدرة المروحة.
- ٢ - ممنوع استخدام البنزين أو البترول أو المخففات أو الكيماويات الأخرى فى تنظيف مروحة التهوية.
- ٣ - لا تسمح للماء بملامسة الاجزاء الكهربائية مثل الموتور.

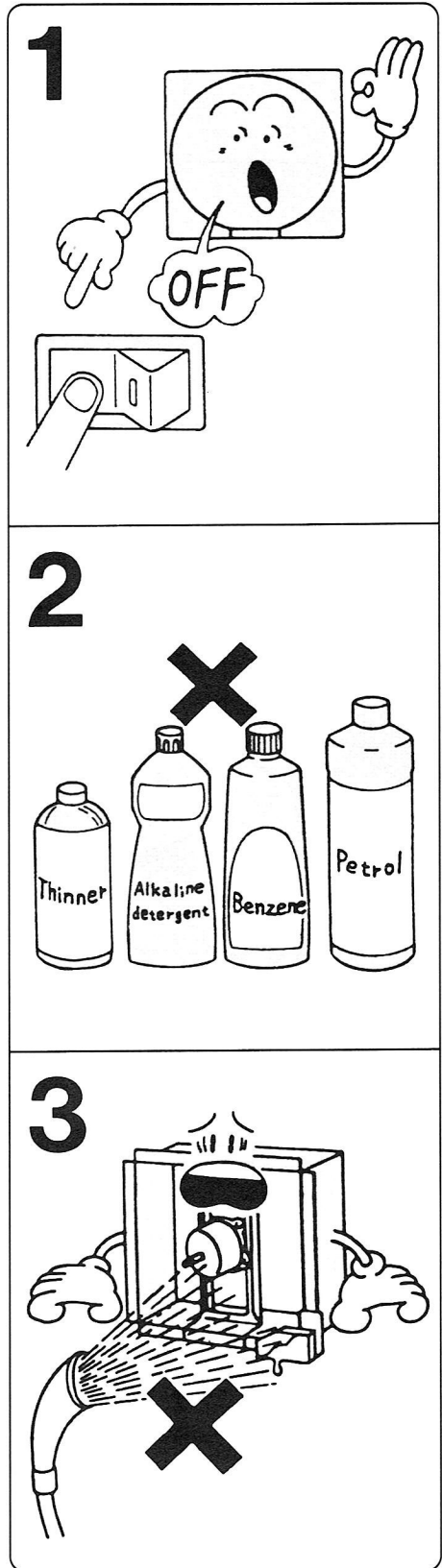

SPECIFICATIONS ESPECIFICACIONES

ข้อมูลจำเพาะ

規格

المواصفات

Model Modelo รุ่น 型號 الموديل	[V]	[Hz]	Power consumption Consumo de energía ความสิ้นเปลืองพลังงานไฟฟ้า 耗電量 استهلاك القدرة [W]	Speed Velocidad ความเร็ว 轉速 السرعة [R/M]	Air delivery Caudal de aire การนำส่งอากาศ 排氣量 تصريف الهواء [CMM]	Power factor Factor de potencia ส่วนประกอบของพลังงาน 功率因數 عامل القدرة [%]	Weight Peso น้ำหนัก 重量 الوزن [kg]
20ASB	127	50/60	25/25	1220/1380	8.8/10.1	85/92	3.3
	220	50/60	26/26	1220/1400	8.6/10.2	92/97	3.3
25ASB	127	50/60	27/31	1210/1320	14.1/16.1	95/98	3.8
	220	50/60	31/33	1200/1300	14.3/15.9	89/94	3.8
30ASB	127	50/60	32/38	1110/1130	20.9/21.5	98/99	4.4
	220	50/60	33/37	1050/1030	19.7/19.4	95/98	4.4

*Air direction: EX-Exhaust,
Insulation class E.

*Direccion del aire: EX-Escape,
Clase de aislamiento E

*ทิศทางอากาศ : EX- หนีไฟ

หน่วยป้องกันไฟกระชากไฟฟ้า E

*氣流方向 : EX-排氣

E級絕緣

Type of Insulation : Functional Insulation

Tipo de Insulación : Insulación Funcional

ชนิดของฉนวน หน้าที่ของฉนวน

絕緣種類 : 機能絕緣

* اتجاه الهواء : EX - عادم ،

نوع العزل E

نوع العزل : عزل فعال

Rating :

Potencia de regimen : [AC 110-127V 50/60Hz]

อัตรา 額定電壓及頻率 : [AC 220-240V 50/60Hz]

المدل :